

組合せ及び試合時刻

男子団体戦

	第1 試合場				第2 試合場				時刻
第1 試合	(広島)	—	(米子)	(呉)	—	(宇部)			9 : 00 ~
第2 試合	(津山)	—	(徳山)	(大島)	—	(松江)			9 : 30 ~
第3 試合	(広島)	—	(呉)	(米子)	—	(宇部)			10 : 00 ~
第4 試合	(津山)	—	(大島)	(徳山)	—	(松江)			10 : 30 ~
第5 試合	(広島)	—	(宇部)	(米子)	—	(呉)			11 : 00 ~
第6 試合	(津山)	—	(松江)	(徳山)	—	(大島)			11 : 30 ~
第7 試合	(津山)	—	(広島)	(徳山)	—	(米子)			12 : 00 ~
第8 試合	(呉)	—	(松江)	(宇部)	—	(大島)			12 : 30 ~
第9 試合	(広島)	—	(松江)	(米子)	—	(大島)			13 : 00 ~
第10 試合	(呉)	—	(津山)	(宇部)	—	(徳山)			13 : 30 ~
第11 試合	(呉)	—	(大島)	(宇部)	—	(松江)			14 : 00 ~
第12 試合	(米子)	—	(津山)	(広島)	—	(徳山)			14 : 30 ~
第13 試合	(米子)	—	(松江)	(広島)	—	(大島)			15 : 00 ~
第14 試合	(呉)	—	(徳山)	(宇部)	—	(津山)			15 : 30 ~

試 合 結 果

	広島	米子	呉	宇部	津山	徳山	大島	松江	勝数	得点	勝者数	総本数	順位
広島		○ $\frac{3}{2}$	○ $\frac{4}{3}$	○ $\frac{10}{5}$	○ $\frac{10}{5}$	○ $\frac{6}{5}$	○ $\frac{7}{3}$	○ $\frac{5}{3}$	7	7	26	45	1
米子	△ $\frac{0}{0}$		△ $\frac{0}{0}$	□ $\frac{4}{2}$	△ $\frac{1}{1}$	△ $\frac{2}{1}$	△ $\frac{1}{0}$	△ $\frac{1}{0}$	0	0.5	4	9	8
呉	△ $\frac{3}{2}$	○ $\frac{9}{5}$		○ $\frac{9}{5}$	○ $\frac{8}{4}$	○ $\frac{5}{4}$	△ $\frac{3}{2}$	△ $\frac{3}{2}$	4	4	24	40	3
宇部	△ $\frac{0}{0}$	□ $\frac{4}{2}$	△ $\frac{1}{0}$		△ $\frac{0}{0}$	○ $\frac{4}{3}$	△ $\frac{1}{0}$	△ $\frac{2}{0}$	1	1.5	5	12	7
津山	△ $\frac{2}{0}$	○ $\frac{6}{3}$	△ $\frac{1}{0}$	○ $\frac{4}{3}$		△ $\frac{2}{1}$	□ $\frac{2}{2}$	△ $\frac{2}{2}$	2	2.5	11	19	6
徳山	△ $\frac{0}{0}$	○ $\frac{3}{2}$	△ $\frac{1}{1}$	△ $\frac{3}{2}$	○ $\frac{3}{2}$		○ $\frac{5}{3}$	△ $\frac{2}{1}$	3	3	11	17	5
大島	△ $\frac{1}{0}$	○ $\frac{6}{5}$	○ $\frac{4}{3}$	○ $\frac{7}{4}$	□ $\frac{2}{2}$	△ $\frac{2}{0}$		□ $\frac{2}{1}$	3	4	15	24	4
松江	△ $\frac{1}{1}$	○ $\frac{7}{4}$	○ $\frac{4}{3}$	○ $\frac{7}{5}$	○ $\frac{5}{3}$	○ $\frac{5}{3}$	□ $\frac{2}{1}$		5	5.5	20	31	2

女子個人戦

予選トーナメント

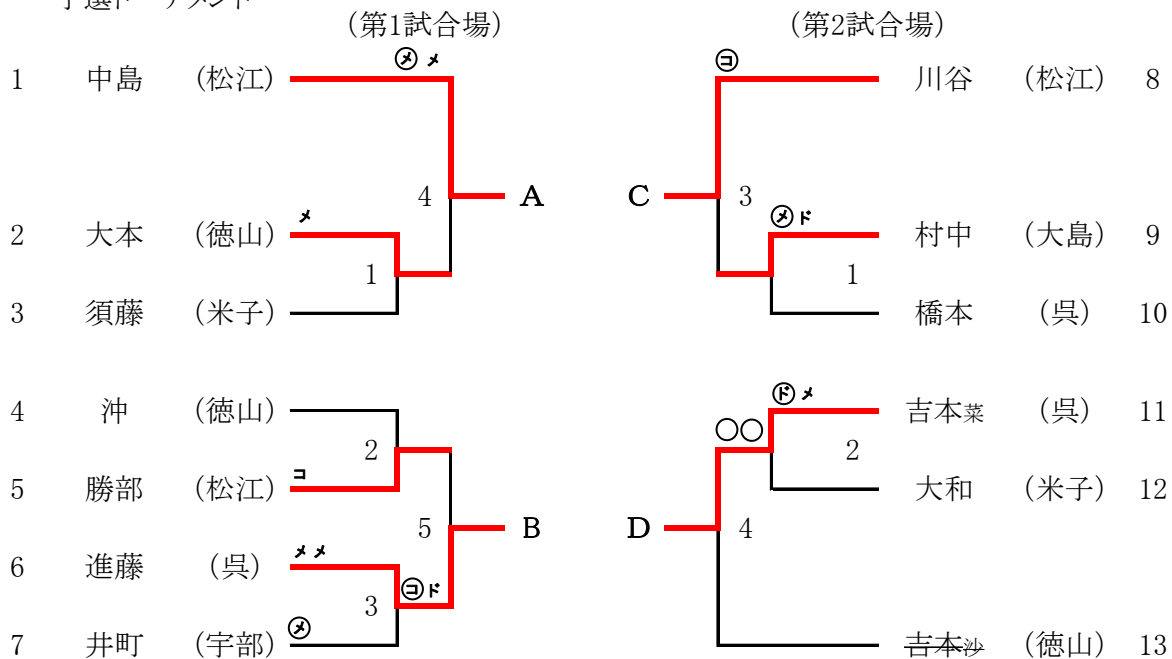

決勝リーグ

	A	B	C	D	勝数	総本数	順位
中島	A	⊖×	⊕	⊖×	3	5	1
進藤	△	B	△	△	0	0	4
川谷	△	⊖☉	C	△	1	3	3
吉本菜	△	☉	⊖×	D	2	3	2

試合順

(第1試合場) (第2試合場)

A — B C — D

A — C B — D

A — D B — C

女子団体戦

